



誰でも
もつと

運搬作業は 楽になる

重たい荷物にお困りなら

「製品が重たくて、ハンドリフトで運ぶのが大変！」
「フォークリフトを待っている時間がもったいない！」など…
今回は、運搬作業のお悩みを解消する「電動ハンドリフト」をご紹介します。
女性や高齢者の方でも、負担が少ないので現場改善におすすめです。

誰でも作業しやすい！新時代の運搬アイテム！

警笛ボタン
緊急ボタン
走行レバー
昇降ボタン
LEDスクリーン
・バッテリー残量表示
・エラーコード表示
・充電アラート

マルチ機能ハンドル (Full Electric) EPTシリーズ
マルチ機能人工ハンドル (Semi-electric) PPTシリーズ

リチウムバッテリーパック

運搬に快適！ダブルローラー

理想的な積載フォーク

電動昇降

プロテクトカバー

BUILT TO WORK
24/7
FULL-ELECTRIC

このローラーには耐荷重性・耐摩耗性にPU(ポリウレタン)を使用。
ゴムやプラスチックに比べて丈夫で、壊れにくく、横滑りや床面への破損を最小限に抑えます。

Point ①



女性でも
楽に運搬が可能！

Point ②



コンパクトなので
作業が容易！

Point ③



予備バッテリーも
1個おまけ！

今回紹介した
電動ハンドリフトを

今なら大特価でご案内！

詳細は「TSKNEWS」を見た
担当営業にご連絡ください！

仕様・寸法

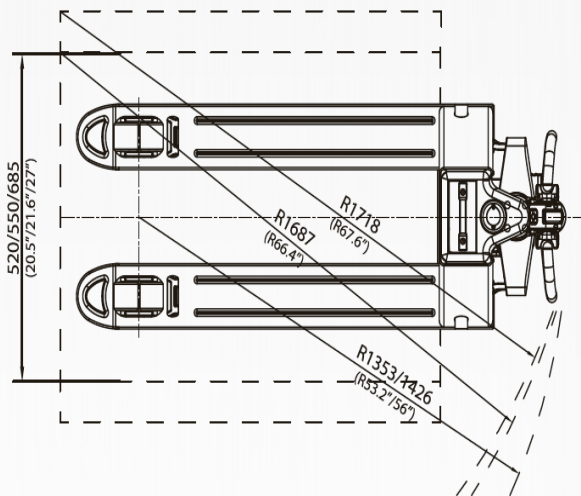
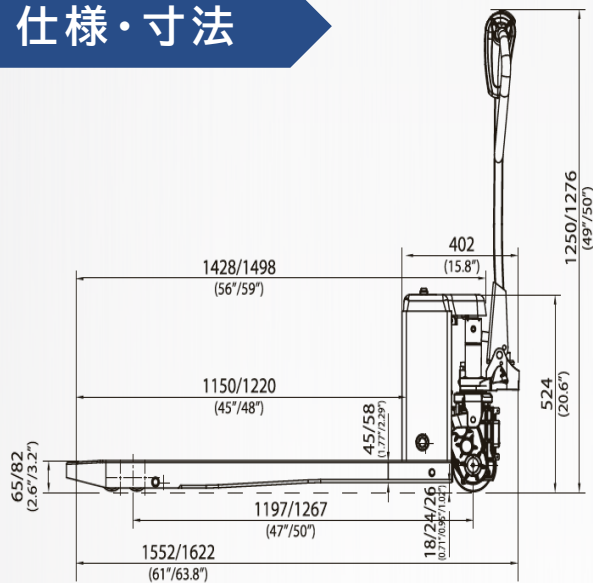

最大荷重

1500kg



MODEL		EPT15H-65L		
CHARACTERISTICS				
1.1	耐荷重	kg	1500	
1.2	ロードセンター	mm	600	
1.3	フォーク幅	mm	550/685	
1.4	フォーク長さ	mm	1150/1220	
1.5	全長	mm	1552/1622	
1.6	フォーク最低位	mm	65±2	
1.7	フォーク最高位	mm	165	
1.8	全高	mm	1250	
1.9	身幅	mm	550/685	
1.10	最小旋回半径	mm	1353/1426	
PERFORMANCE				
2.1	最高走行スピード	負荷時	km/h	4
		無負荷時	km/h	5
2.2	登坂能力	負荷時	%	6
		無負荷時	%	20
2.3	モーター	kw	DC 0.75 Brushless	
2.4	昇降	kw	DC 0.8	
BATTERY				
4.1	電圧	v	48	
4.2	能力タイプ	Ah	10 Ah Lithium	
BRAKE TYPE				
5.1	走行ブレーキ		Regenerate	
5.2	ブレーキ		Electromagnetic	

低床仕様

安全対策仕様

バッテリー2個

仕様がコンパクトで
作業がしやすい

フォークリフトの
運転資格不要！

女性でも楽々
簡単に操作

今回紹介した
電動ハンドリフトを

今なら大特価でご案内！

詳細は「TSKNEWS」を見た
担当営業にご連絡ください！

まずはお気軽
にご相談ください！！

メール返信でOK

※担当営業が対応いたします

TSK株式会社

富山営業所 : TEL 076-478-5550
 製袋営業課 : TEL 076-478-5553
 金沢営業所 : TEL 076-281-2309
 関東営業所 : TEL 048-782-4712
 名古屋営業所 : TEL 052-800-2411
 関西営業所 : TEL 077-599-0108

<https://tsk-corp.jp/>



ここをクリック！